

HANDLER



VIP Kontorvogne

VIP Kontorvogne

- giver dig frie hænder

Kontorvognene er kendt for at være fleksible og funktionelle. De anvendes på fabrikker, lagre og lignende arbejdspladser.

Den smarte arkivvogn er en HANDLERvogn i ny eksklusiv skikkelse, med de samme gennemprøvede grundegenskaber, men i nyt design både i udformning og materiale-valg.

Med 10 modeller kan vi tilbyde løsninger til de allerfleste anvendelsesområder i et moderne kontormiljø. Desuden kan man vælge hyldevarianter i to klassiske træfarver, bøg og kirsebær.



Fleksibilitet

Vores ide har været at skabe en komplet kontorvognsserie, med en model til ethvert behov. Skulle der være andre ønsker, kan man kombinere hyldevarianter for at skabe en vogn som passer specielt.

Ergonomi og design

Smart og flot ergonomisk design med runde former. Hyldeerne kan justeres i højden og leveres i 2 farver.

Lasteevne max. 150 kg fordelt med 100 kg på nederste og 50 kg på øverste hylde.

Miljø

Vognen er forsynet med en miljøvenlig overfladebehandling og leveres færdigmonteret i kartonemballage.



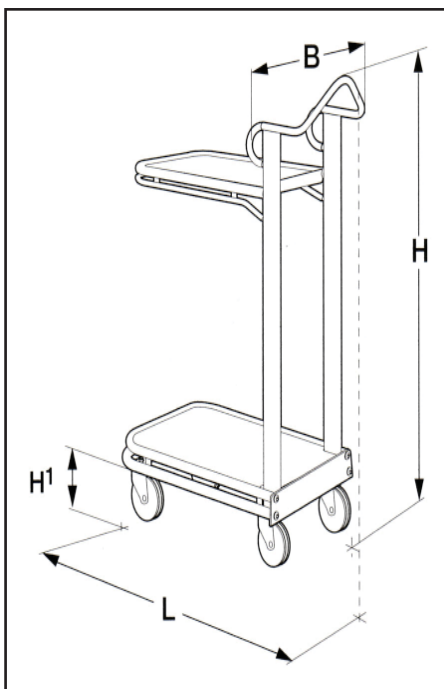

HANDLER
Kontorvogne

Chassisvogn med

	Artikelnr.: Kirsebær	Artikelnr.: Bøg	L	B	H	H1
1) En hylde	14 19 05 10	14 19 06 10	755	410	1135	178
2) To hylde	14 19 05 12	14 19 06 12	755	410	1135	178
3) To vinkelhylde	14 19 05 16	14 19 06 16	755	410	1135	178
4) Planhylde + vinkelhylde	14 19 05 18	14 19 06 18	755	410	1135	178
5) Hylde + kurv	14 19 05 24	14 19 06 24	755	410	1135	178
6) En kurv	14 19 05 20	14 19 06 20	755	410	1135	178
7) To kurve	14 19 05 22	14 19 06 22	755	410	1135	178
8) Kurv + hængemapperamme	14 19 05 28	14 19 06 28	755	410	1135	178
9) To hængemapperammer	14 19 05 26	14 19 06 26	755	410	1135	178

Hylde mål:

520 x 360 mm (L x B)

Kurvemål (indvendigt):

385 x 325 x 220 mm (L x B x H)

Totalleverandøren HANDLER A/S

HANDLER A/S har udviklet og solgt rationelle opbevaringssystemer til lagre siden 1981. I årenes løb er nye produkter kommet til, og i dag kan vi tilbyde såvel faste som mobile palle- og lagerreoler, dybdestablingsreoler, skillevægge, mezzaniner/indskudte etager, pakke- og arbejdsborde, HANDLERvogne samt komplette turn-key løsninger til lagre i alle størrelser. Desuden sælger vi kompakte arkivreoler og -vogne i moderne design til kontorer. Derudover specialprodukter til trælasthandler og byggemarkeder.

HANDLER A/S udviklede og designede i 1997 **LogiMat®** lagerautomaten, et revolutionerende produkt, som vi leverer og monterer i hele Europa. Vor referenceliste omfatter stort set alle brancher, som tilsammen har fået opstillet mere end 1000 enheder af **LogiMat®** lagerautomaten.

HANDLER A/S fungerer endvidere som logistikkonsulent. Alle løsninger laves i tæt samarbejde mellem kunden og vore konsulenter. Vor erfaring, ekspertise og kreativitet er til stadighed et aktiv for mange virksomheder.



VIP Kontorvogne



HANDLER

Handler A/S
Bakkegårdsvej 501
3050 Humlebæk
Danmark

Lager
Bakkegårdsvej 312
3050 Humlebæk
Danmark

Tel. +45 4919 0303
Fax +45 4919 3753

Email: handler@handler.dk
Website: www.handler.dk